

SJ Godsvagn litt. Gq

2069 Skala H0



Historik

Littera Gq (till 1922 G5) var en vagn för transport av småkreatur. Vagnen beställdes 1911 från fyra olika leverantörer till ett sammanlagt antal av 100 st med nummer 26368-26467.

Den hade en förvånansvärt lång livslängd. 1960 finns fortfarande 94 st kvar men skrotas därefter ut fort. 1963 finns inga kvar.

Gq påminner mycket om den variant av G3 som levererades 1910-17 för kötttransporter och som hade bromshytt. När tryckluftsbroms monterades på 1920-talet tas bromshytten ner och på samma sätt som för G3/Gs ersätts den av en mindre plattform.

Referenser

Bilder på DigitaltMuseum.se:

KAGB00014 (luckor stängda)

KAGB00015 (luckor öppna)

Golv

På golvet (1), vik upp flikarna längs

kanten. Vik ner flikarna för lagergafflarna.

Korg

På korgsidorna (2): förstärk bockanvisningen på insidan i korgens nedre kant. Vik de nedre delarna enligt figur för att få långbalkar.

Löd ihop sidorna med varandra. Kolla att det blir 21,8 mm mellan långbalkarna.

Bocka till buffertbalken (3). Löd fast buffertbalken och plattformsgolvet (4) mot långbalkarna.

Bocka fästvinklar (5). Löd fast en mutter ovanpå fästvinkeln med hål. Löd fast de utan mutter ovanpå långbalkarna mot gavlarna. Löd fast den med mutter i mitten. Använd golvet för att få centerad.

Sidobalkar

På paketet med sidobalkar (6): markera på något sätt A- och B-ände. Väns-ter och höger sida skiljer sig åt mini-

malt.

Ta loss hela paketet med sidobalkar, utan att klippa bort förbindningsrem-sorna mellan de olika balkarna.

Vik upp hållaren för dörrstopp.

Klipp bort förbindningsrem-sorna i balkarnas nedre ändar. (Behåll den horisontella som sitter en bit upp.) Vik in ändarna enligt figur för att få till konsoler.

Passa in paketet på korgsidorna och löd fast.

Klipp bort de återstående fria horisontella förbindningsrem-sorna nertill.

Skjuddörrar

Löd fast dörramen (7) ovanpå skjuddörr (8). Antingen genom att först förtenna ramen eller med mycket lite tenn från sida.

Löd fast handtag (9) diagonalt och till höger på dörren. Fila rent på baksidan.

Löd fast skjuddörrarna utanpå sidobalkarna, antingen öppna eller stängda.

Löd fast dörrskenor (10) utanpå sidobalkarna nertill på korgen.

Gavelbalkar

Löd fast gavelbalkar (11+12) på gavlarna. Falsarna ska vara vända utåt sidorna. De kortare ska vara i plattformssändan.

Detaljering korg 1

Löd fast hörnjärn (13) på gavlarna så att de går ut och precis täcker hörnjärnen på sidorna. Nitarna ska vara in mot mitten.

Vik konsoler (14) och löd fast mitt under dörren.

Ta loss luckor (15). Vik in ram från sidorna och löd fast. Putsa kanten. Löd fast i öppet eller stängt läge.

Löd fast ventilationsluckor (16) på gavlarna. Spjälarna ska vara neråt.

Som stötdämpare för dörren: linda en tunn tråd runt en tjockare och trä in i fästet enligt figur.

Montera:

- bromskåpa (17)
- bromsskruv (18)
- bromsratt (19)

Montera handräcken (20):

- i varje hörn
- till vänster om dörrarna
- på plattformsgaveln
- horisontellt under luckorna till vänster om dörr (etsad variant finns)

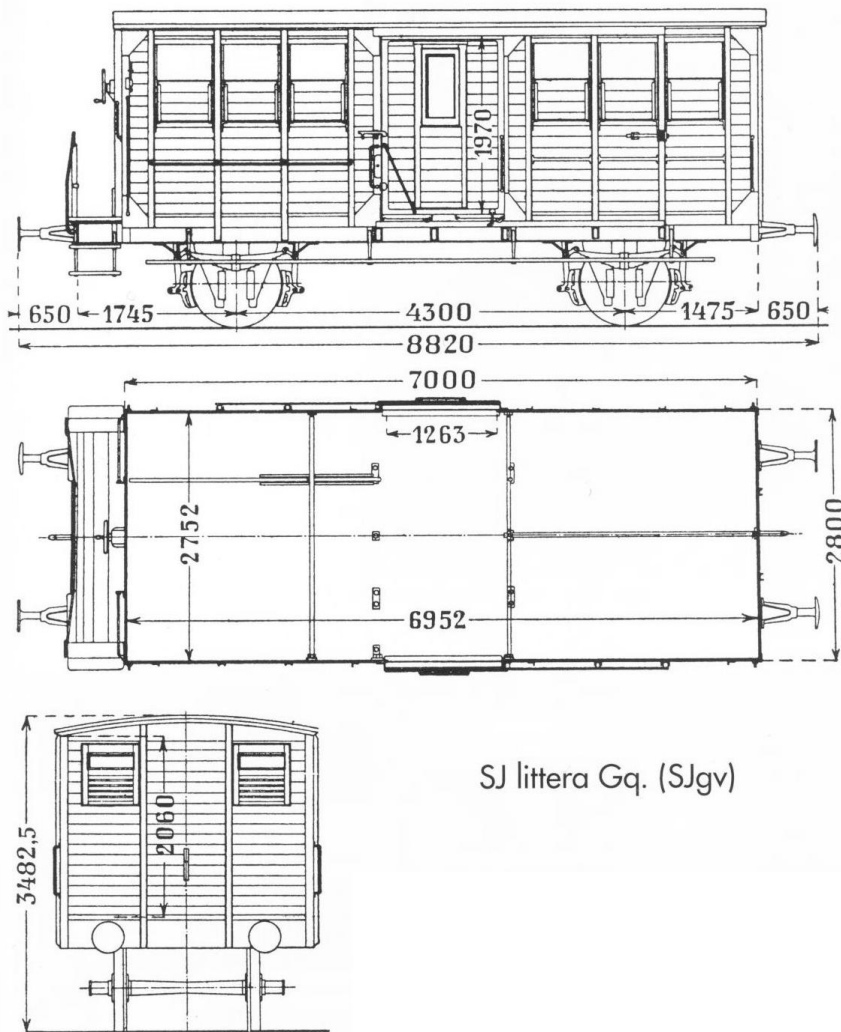

Tak

Forma taket (21) mot en gavel. Löd inifrån fast taket i korgen.

Bocka till dörrskärm (22). Löd fast i tak och korg.

Detaljering korg 2

Montera:

- kopplarhandtag (23)
- koppelplatta (24) och -krok (25)
- hästdragögglor (26)
- buffertar (27)
- tryckluftslangar (28)
- plattformsräcke (29)
- ev destinationsskylt (30)

Montera slutsignalhållare (31) i hörnen vid bromsplattformen.

Koppelimitation (32) hängs på efter målning liksom säkeretskrok (33) som togs bort efter 1944.

Fotsteg

Utan att dela på fotstegspaketet (34), löd fast konsolerna i långbalk och utanpå buffertbalk.

Löd fast fotsteg (35). Kapa bort förbindningsbiten och justera konsolerna.

Löd fast fotstegskonsolerna (36) längs sidorna. Löd fast fotsteg (37) ovanpå dessa.

Löd fast fotsteg (38) i hörnen i B-änden.

Hjulupphängning

På lagergafflarna (39), medan de fortfarande är ovikta, vik bromsbackarna dubbelt och löd med mycket fluss och lite tenn.

Bocka lagergafflarna och löd i vikningen för ökad styrka.

Bocka upp bromsbackarna. Löd bromsbalans (40) mellan bromsbackarna

Limma gummibitar (41) mellan golv och lagergafflar. Två bitar under den ena lagergaffeln, en under den andra så att den ena kan vicka lite grann.

Lagergafflarna hålls på plats av flikar i golvet, och med låstrådar (42). Dessa kan exempelvis bockas enligt figur för att det ska vara lätt att ta loss vid målning.

Vik ihop fjäderpaket (43) som dragspel. Löd ihop med mycket fluss och lite tenn. Fila rent.

Löd fast fjäderpaketen på långbalkarna vid lagergafflarna.

Limma fast axelboxar (44) på lagergafflarna.

Målning

Korg ner tom. långbalkarna: rödbrun

Underrede: ursprungligen: svart, senare rödbrun

Tak: grått

Fotsteg, handräcken, slutsignalhållare, rattar: gråsvart.

Härefter klarlack, dekalering, mjukgörare, mattlack, väderbitning.

Märkning

Två märkningar medföljer, före eller efter ca 1940.

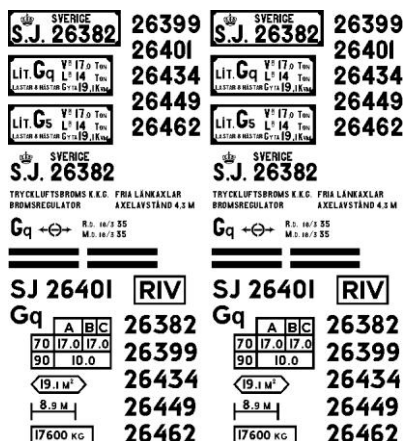

Stycklista

ID	Ant	Benämning
1	1	Golv
2	1+1	Korgsida
3	1	Buffertbalk
4	1	Plattformsgolv
5	2+1	Fästvinkel
6	2	Sidobalkar, paket
7	2	Dörram
8	2	Dörr
9	2+2*	Handtag, 0,3 mm
10	2	Dörrskena
11	2	Gavelbalk, plattform
12	2	Gavelbalk, B-ände
13	2+2	Hörnjärn
14	2	Konsol
15	12	Lucka
16	4	Ventilationslucka
17	1	Bromskåpa
18	1*	Bromsskruv, 0.5 mm
19	1	Bromsratt
20	4(*)	Handräcke, 0.3 mm eller etsad
21	1	Tak
22	2	Dörrskärm
23	4*	Kopplarhandtag, 0.3 mm
24	2	Koppelplatta
25	2	Koppelkrok
26	4	Hästdragögla
27	4#	Buffert, m/98
28	2+2	Tryckluftssläng
29	1	Plattformsräcke
30	2+2	Destinationsskylt
31	2	Slutsignalhållare
32	2	Koppelimitation
33	2	Säkeretskrok
34	1+1	Fotstegspaket, plattform
35	2+2	Fotsteg, plattform
36	8	Fotstegskonsol, sida
37	2	Fotsteg, sida
38	2	Fotsteg, hörn
39	2	Lagergaffel
40	2	Bromsbalans
41	1#	Gummiduk
42	1*	Låstråd, 0,3 mm
43	4	Fjäderpaket
44	4#	Axelbox
45	2*	Hjulaxel, skiv- eller stjärneker
46	1*	Mutter, M2
47	1*	Skruv, M2

*=ingår inte i byggsatsen, #=lös del

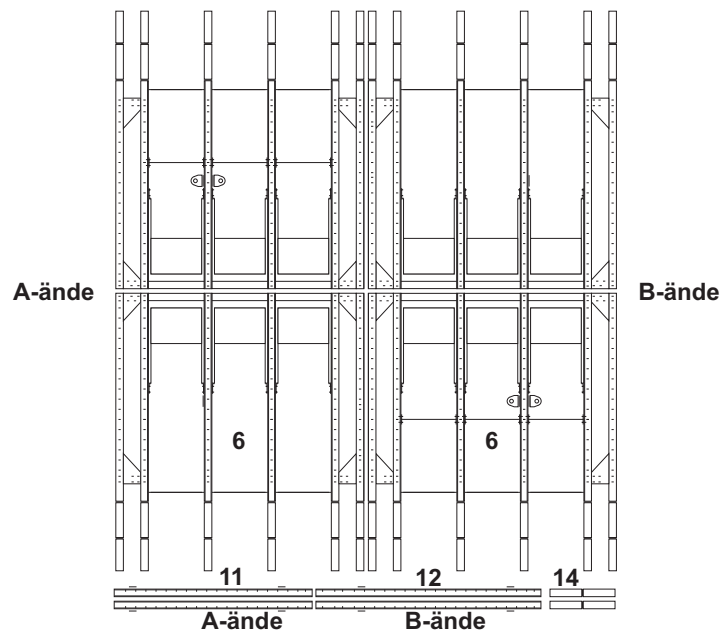
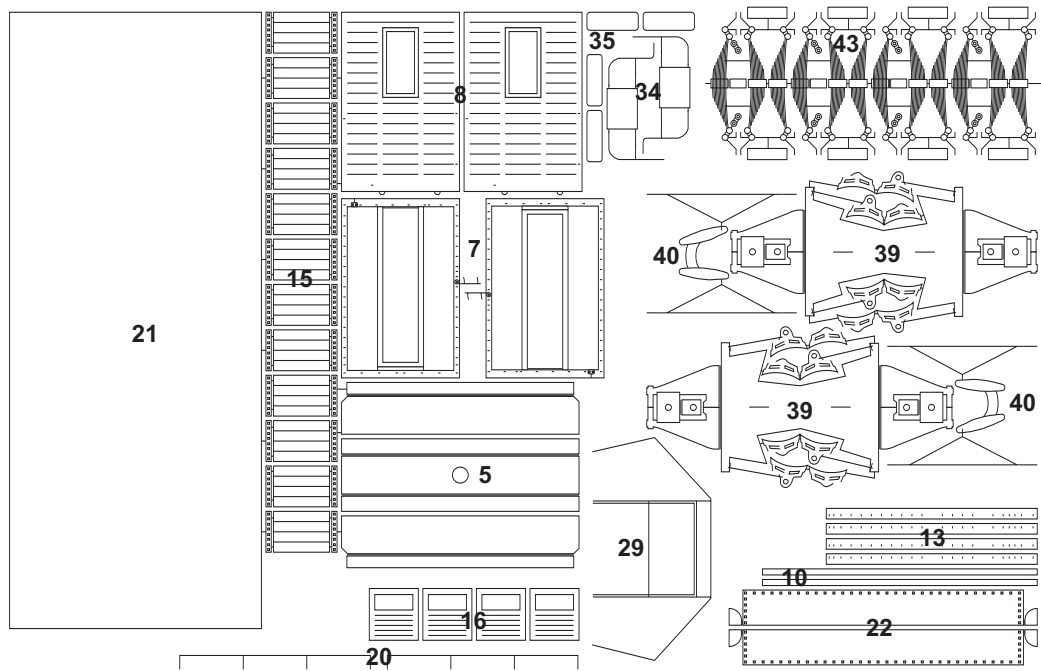
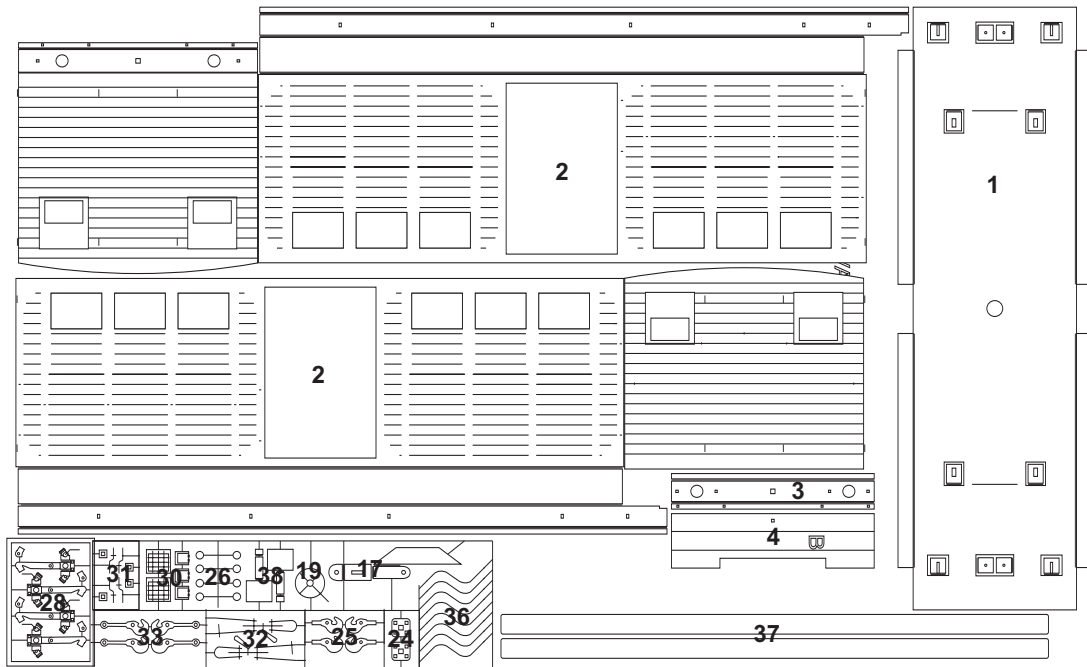

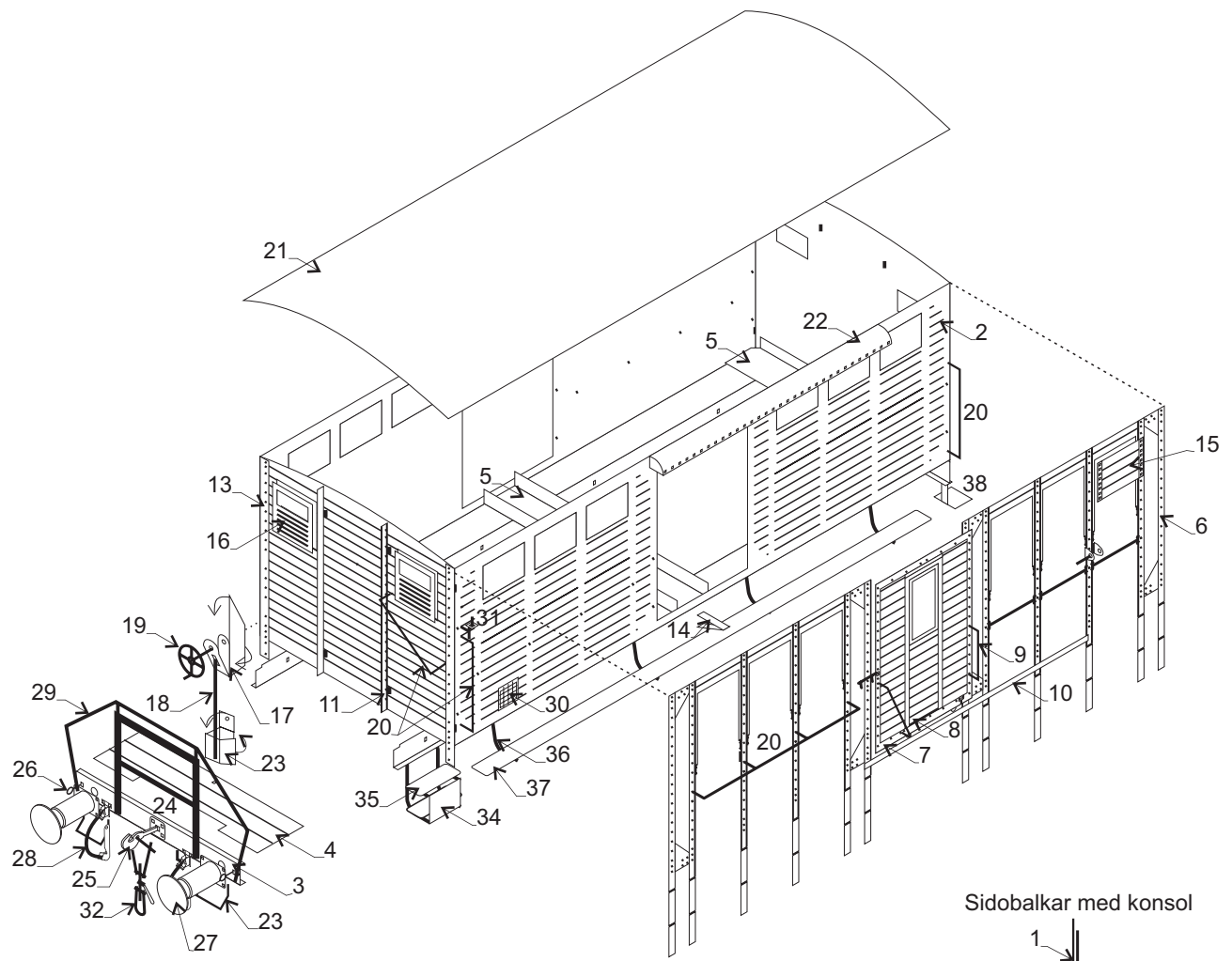

Sidobalkar med konsol

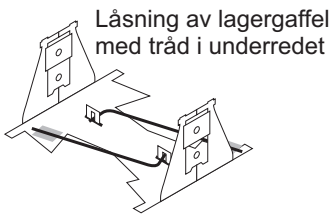
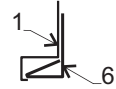

Låsning av lagergaffel med tråd i underredet

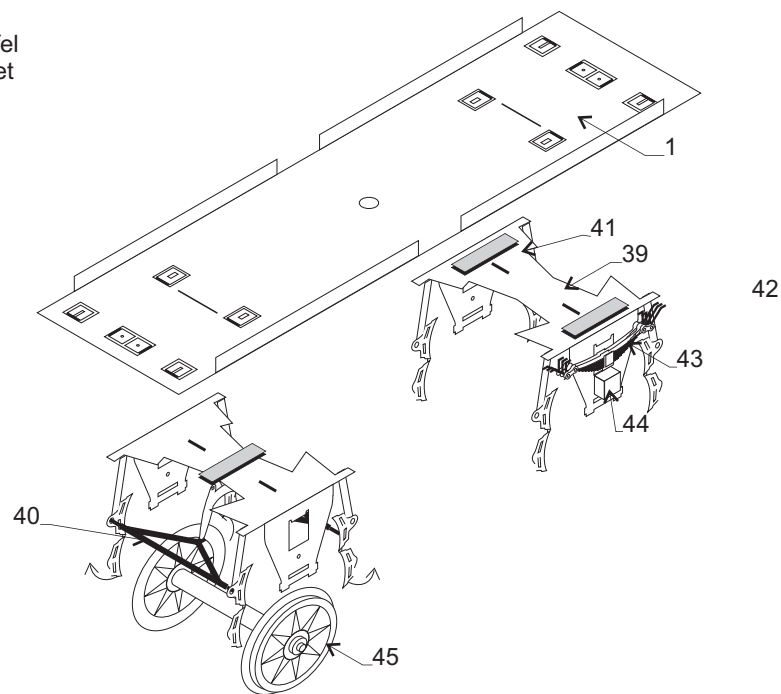

Tryckluftssläng
t = 0,6 mm

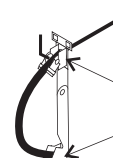
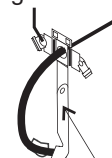
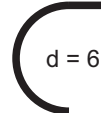

Kläm till, löd

Vrid